

Установка секции-бара для Вар.4

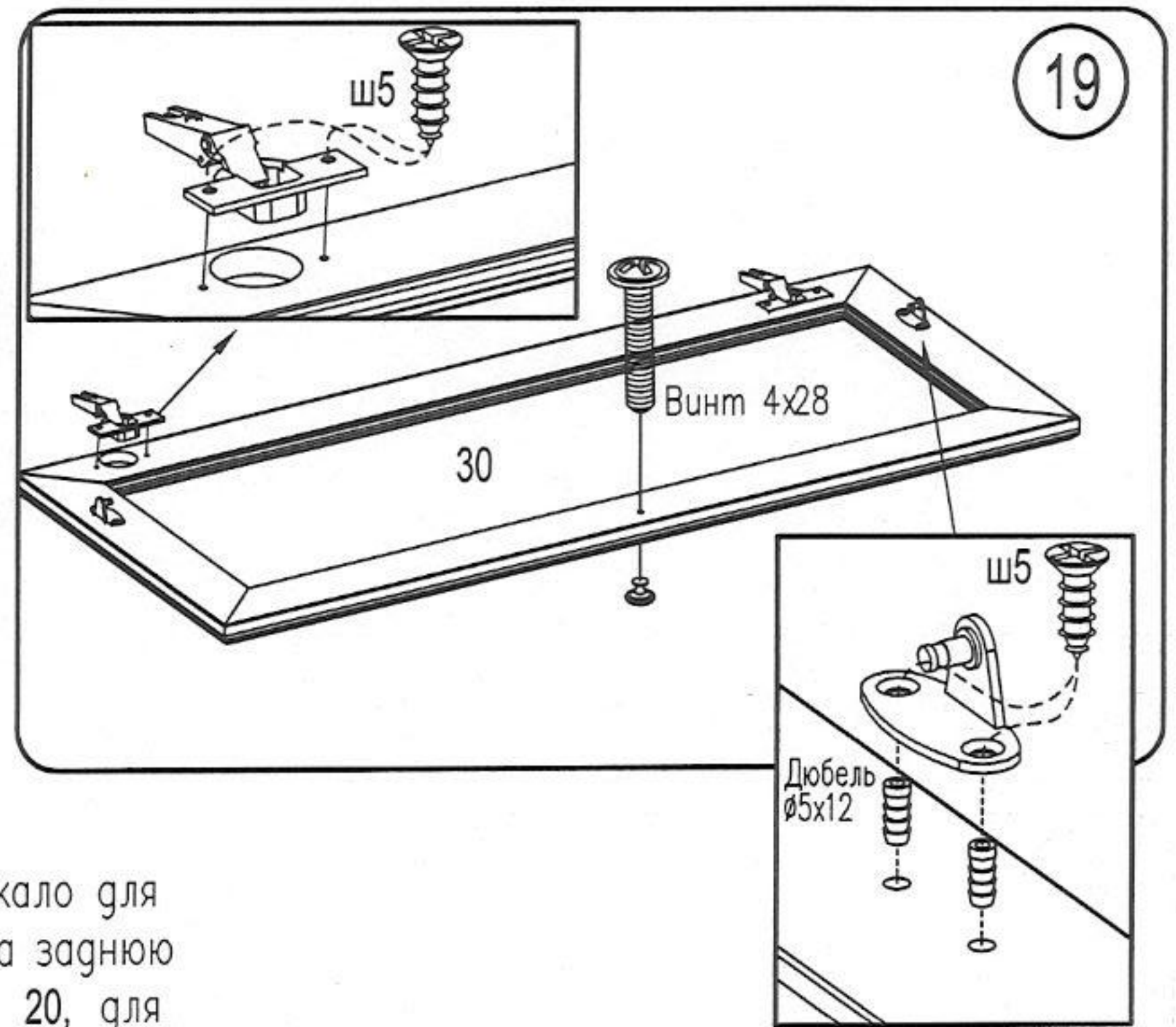

Крепление к фасаду

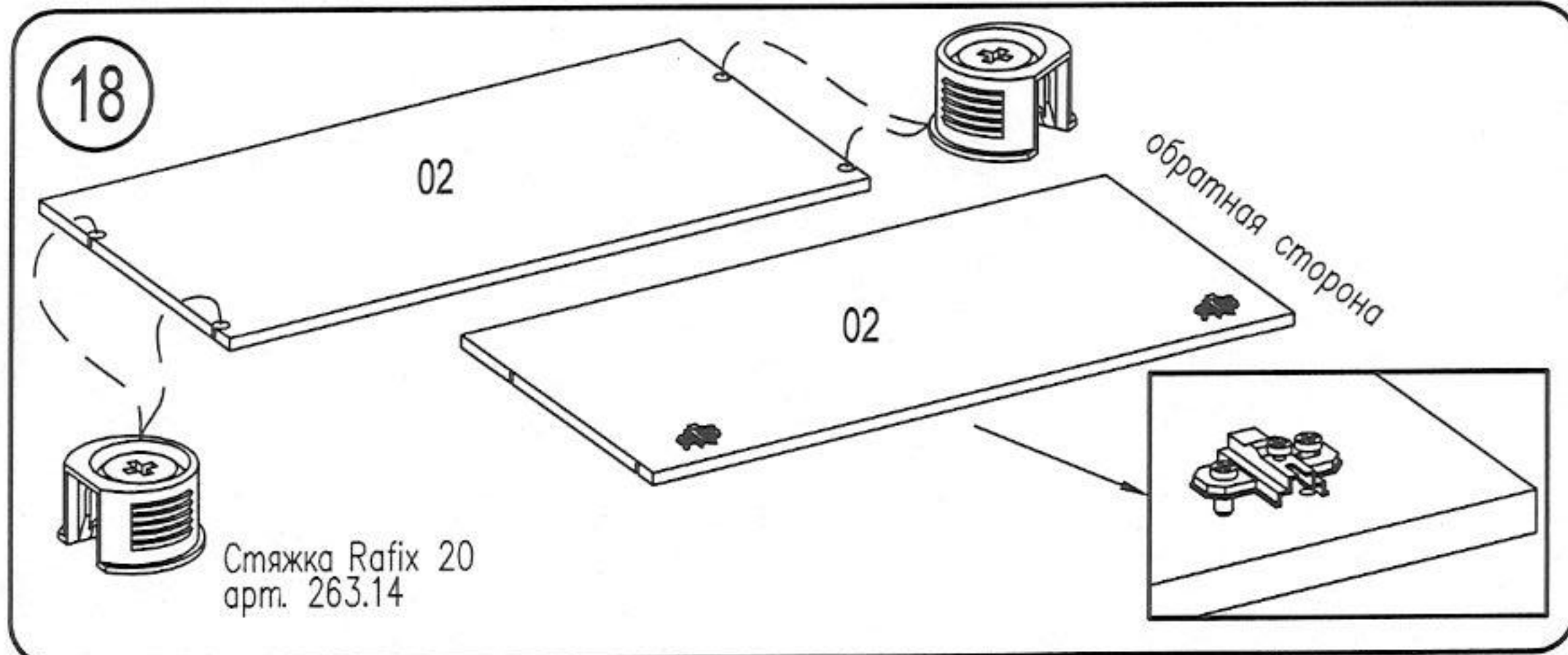
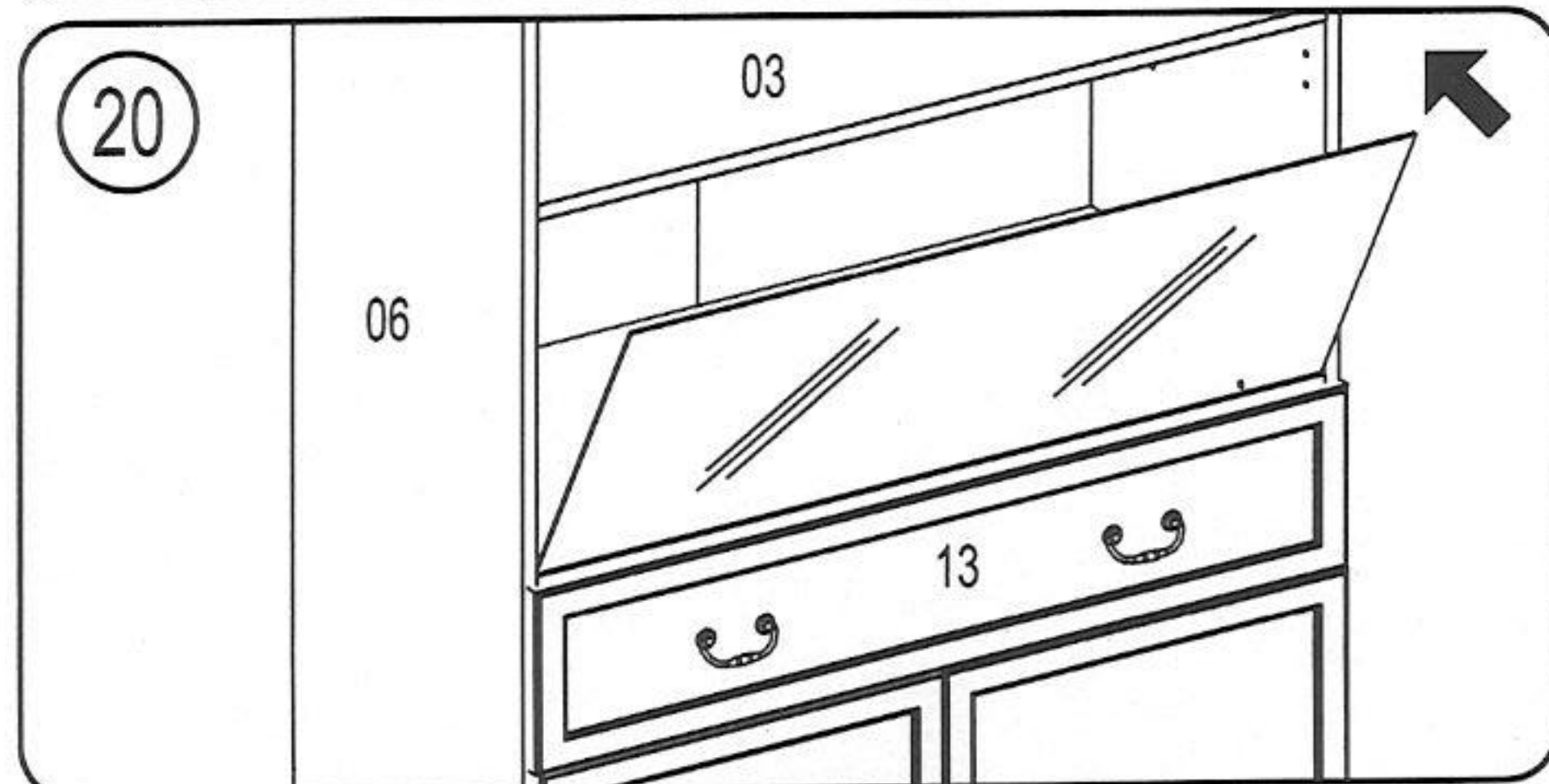

Приклейте зеркало для секции-бара на заднюю стенку шкафа 20, для этого снимите защитную ленту с двустороннего скотча на обратной стороне зеркала.

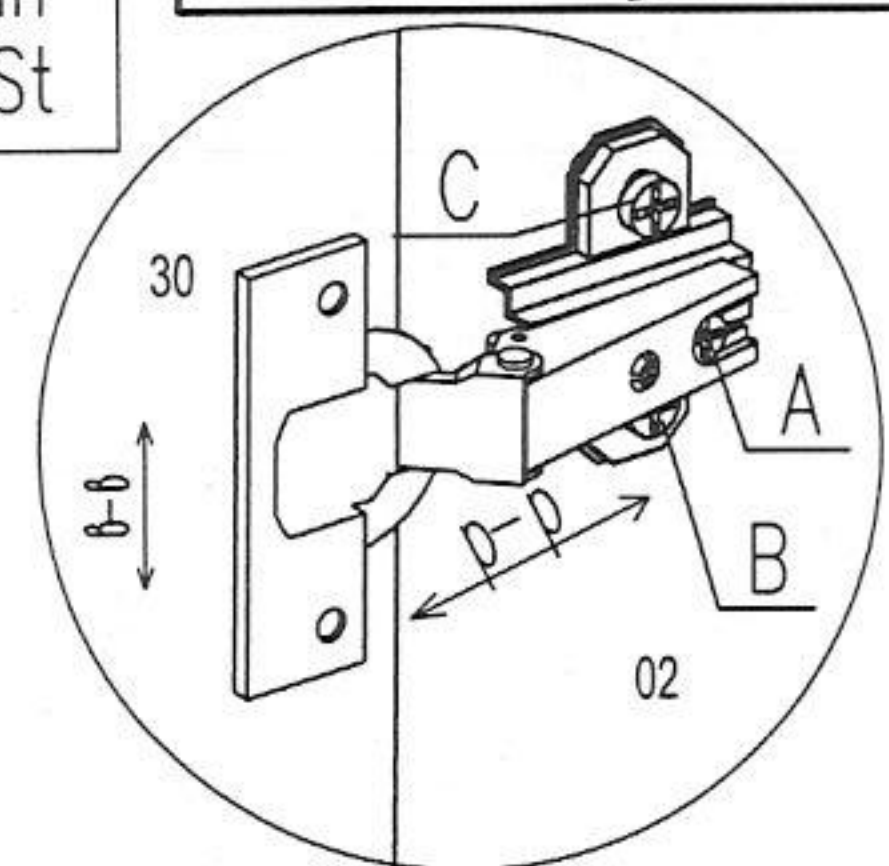
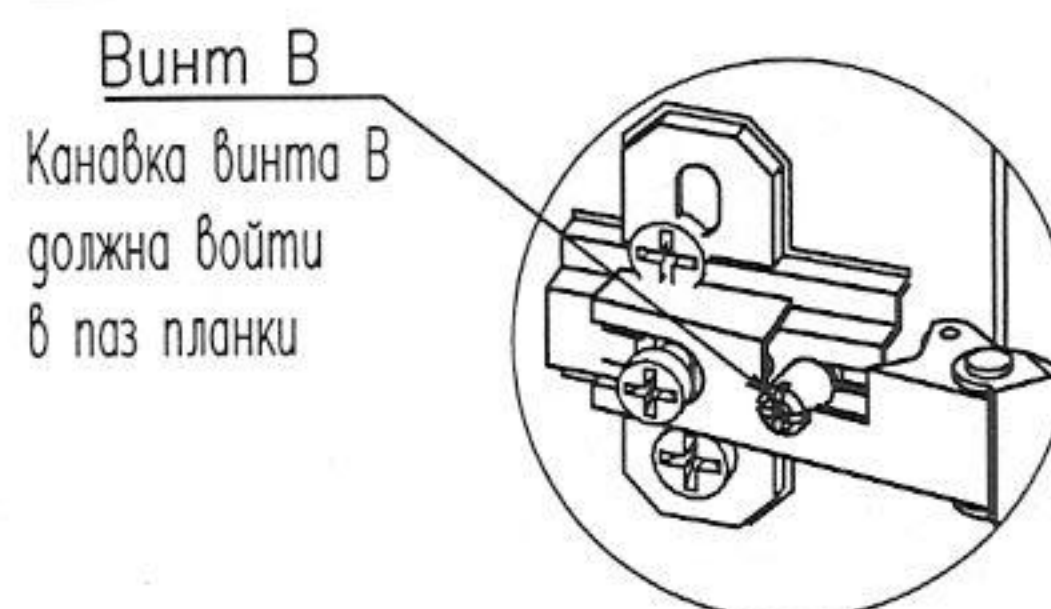
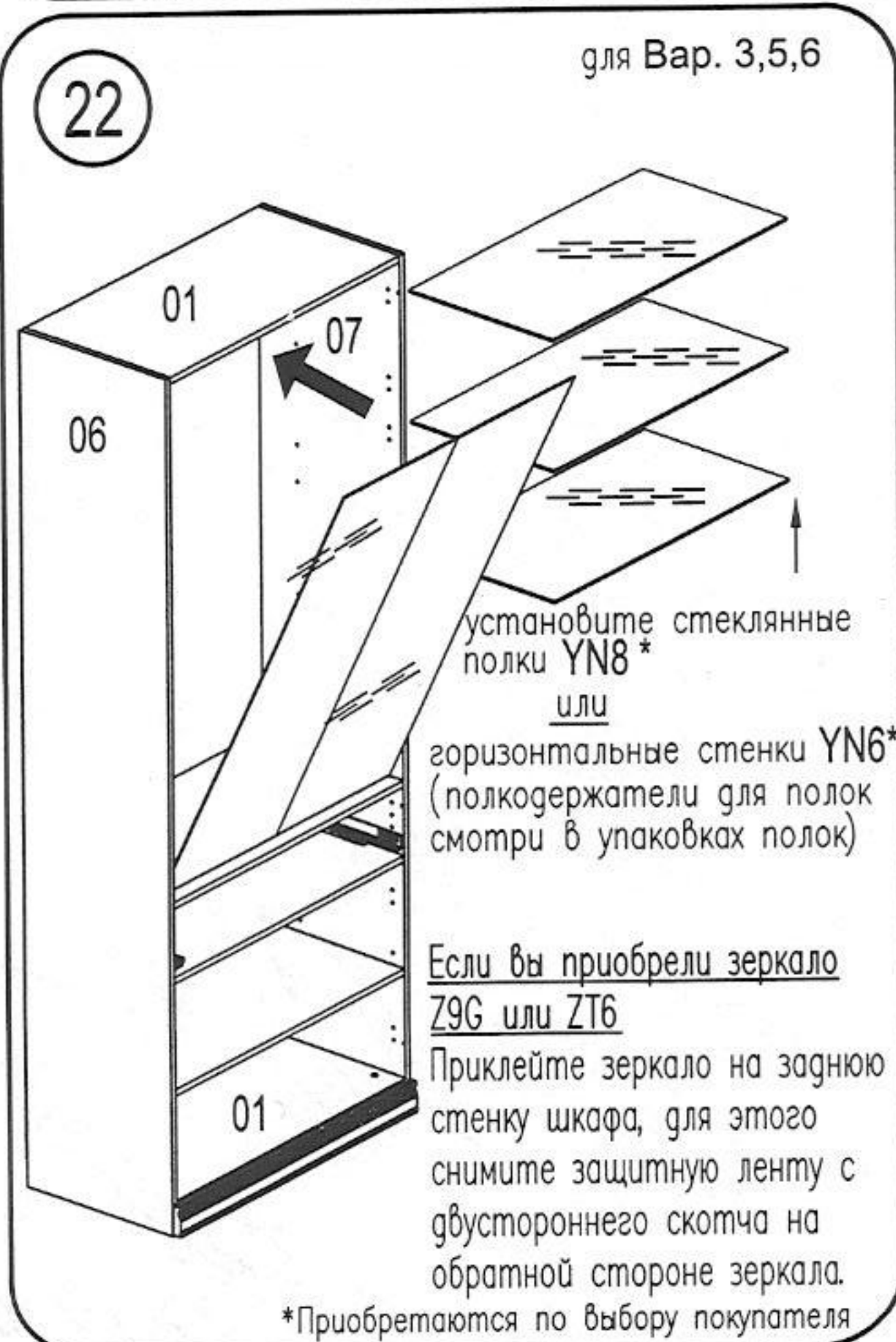
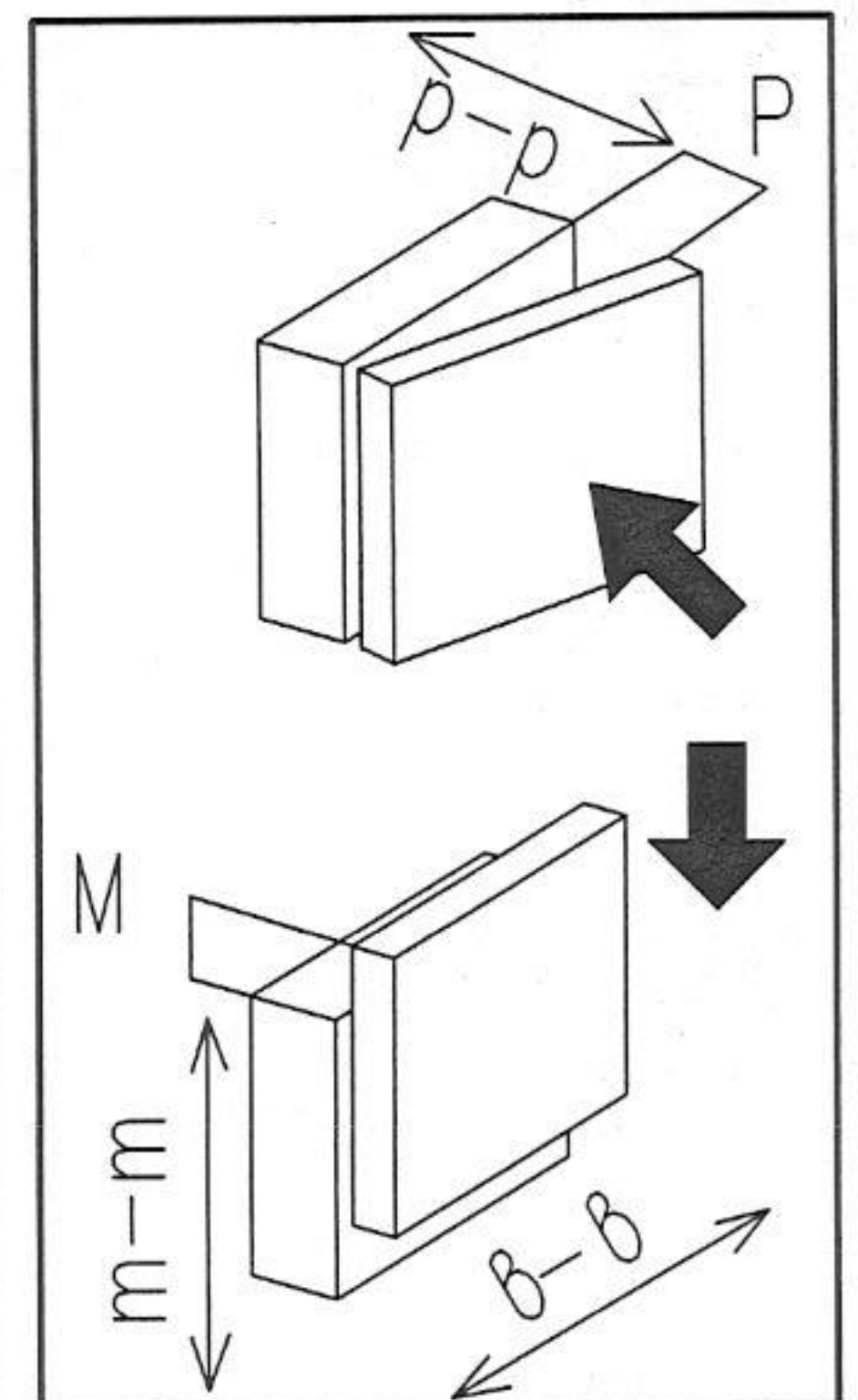
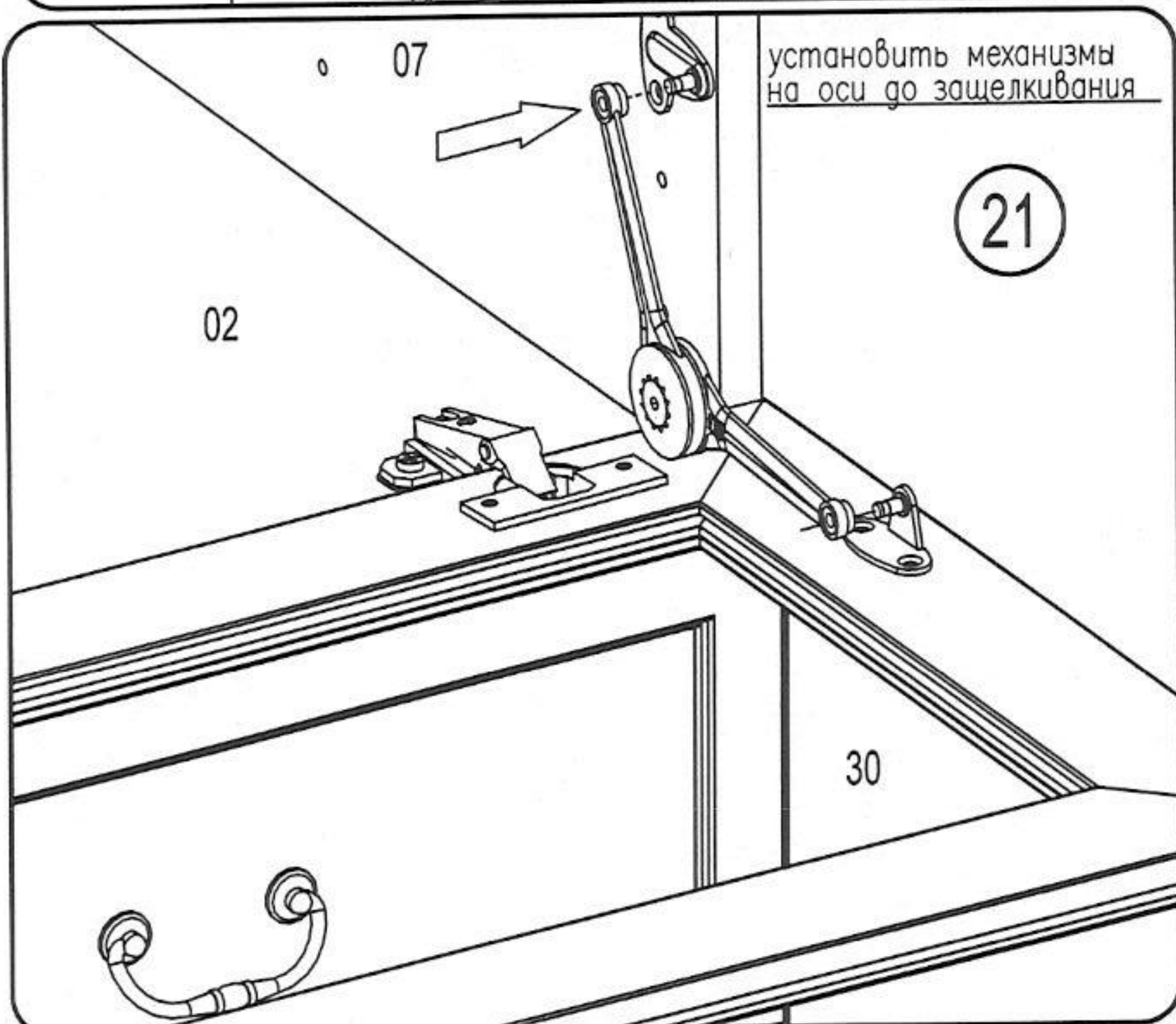

- Для изменения размера P ослабить крепежный винт А, что дает возможность перемещать двери по стрелкам P-P.
- Для изменения размера М используется регулировочный винт В при ослабленной винте А, что дает возможность перемещать дверь по стрелке m-m, после регулировки затянуть винт А
- Для перемещения двери по b-b ослабить винт С